



Crna Gora
Opština Pljevlja

Adresa: Kralja Petra I br.48
84210 Pljevlja,
Crna Gora
tel: +382 52 321 305
fax: +382 52 300 188
www.pljevlja.me

Sekretarijat za uređenje prostora

Br: UP/I-05-332/21-199/4

16.06.2021.godine.

Za: KEČEVIĆ SAMIR, ul. Boljanička br. 1, Pljevlja

Veza: UP/I-05-332/21-199/1 od 08.06.2021.godine.

Predmet: Rješenje

Sekretarijat za uređenje prostora opštine Pljevlja, nadležan u smislu čl. 10. Odluke o organizaciji i načinu rada lokalne uprave opštine Pljevlja („ Sl. list CG “ - opštinski propisi br. 1/19), rješavajući po zahtjevu **KEČEVIĆ SAMIRA** kojim je tražio izdavanje odobrenja za korišćenje javne površine za postavljanje izloga ispred poslovnog objekta STR „ Jaffa “, a radi obavljanja trgovinske djelatnosti, na kat. parceli br. 1693 KO Pljevlja, u ul. Boljanička, na osnovu čl. 4, 5, 15. i 16 .Odluke o privremenim objektima („ Sl. list CG “ - opštinski propisi br. 27/15) i čl. 18. ZUP - a („ Sl. list CG “, br. 56/14, 20/15, 40/16, 37/17), **donosi**

R J E Š E N J E

ODOBRAVA SE KEČEVIĆ SAMIRU korišćenje javne površine za postavljanje izloga ispred poslovnog objekta STR „ Jaffa “, a radi obavljanja trgovinske djelatnosti, na kat .parceli br. 1693 KO Pljevlja, u ul. Boljanička (**I zona**), dimenzija 2,00 m x 3,00 m, u površini od $P = 6,00 \text{ m}^2$, u vremenskom periodu od 15.06.2021.godine do 01.09.2021.godine , u svemu prema urbanističko tehničkim uslovima br : UP/I-05-332/21-199/2 od 16.06.2021.godine koji su sastavni dio ovog rješenja.

Pri korišćenju javne površine korisnik je dužan održavati komunalni red, a nakon isteka roka za koji je odobreno privremeno korišćenje javne površine imenovani je dužan istu dovesti u prvobitno stanje.

Obrazloženje

KEČEVIĆ SAMIR, ul. Boljanička br. 1, obratio se ovom organu zahtjevom br: UP/I-05-332/21-199/1 od 08.06.2021.godine kojim je tražio da mu se odobri korišćenje javne površine za postavljanje izloga ispred poslovnog objekta STR „ Jaffa “, a radi obavljanja trgovinske djelatnosti, u ul. Boljanička, na kat. parceli br. 1693 KO Pljevlja .

Postupajući po zahtjevu , ovaj organ je izdao urbanističko tehničke uslove br : UP/I-05-332/21-199/2 od 16.06.2021.godine sa skicom lokacije izloga na kat. parceli br. 1693 KO Pljevlja i utvrdio da su ispunjeni uslovi iz čl. 4, 5, 15 . i 16. Odluke o privremenim objektima („ Sl.list CG “ – opštinski propisi br. 27/15) za donošenje traženog rješenja pa je odlučeno kao u dispozitivu.

Taksa po ovom rješenju iznosi 3,00 evra u skladu sa tarifnim brojem 4. Odluke o lokalnim administrativnim taksama („Sl. list CG “ – opštinski propisi br. 43/20) i podnosilac zahtjeva je istu uplatio.

UPUTSTVO O PRAVNOJ ZAŠTITI : Protiv ovog rješenja može se izjaviti žalba Glavnom administratoru opštine Pljevlja u roku od 15 dana od dana dostavljanja, a preko ovog organa. Žalba se taksira sa 4,00 evra administrativne takse .

Obradila :

Majda Osmankadić, dipl. pravnik

M. Osmankadić

SEKRETAR
Mira Čolović

DOSTAVLJENO: 1 x Imenovanom

- 1x Sekretarijatu za uređenje prostora
- 1x Upravi lokalnih javnih prihoda
- 1x Komunalnoj policiji
- 1x Sekretarijatu za inspeksijske poslove
- 1x Sekretarijatu za privredu
- 1x Kabinetu predsjednika
- 1x Uz predmet
- 1x a/a



Kontakt osoba: Osmankadić Majda, dipl.pravnik

Tel: 067-593-687

email: majda.osmankadic@pljevlja.co.me

SKICA

korišćenje javne površine
za postavljane izloga
na kat.parceli 1693 K.O.Pljevlja
korisnik:Kečević Samir „Jaffa“
P=6.00m²

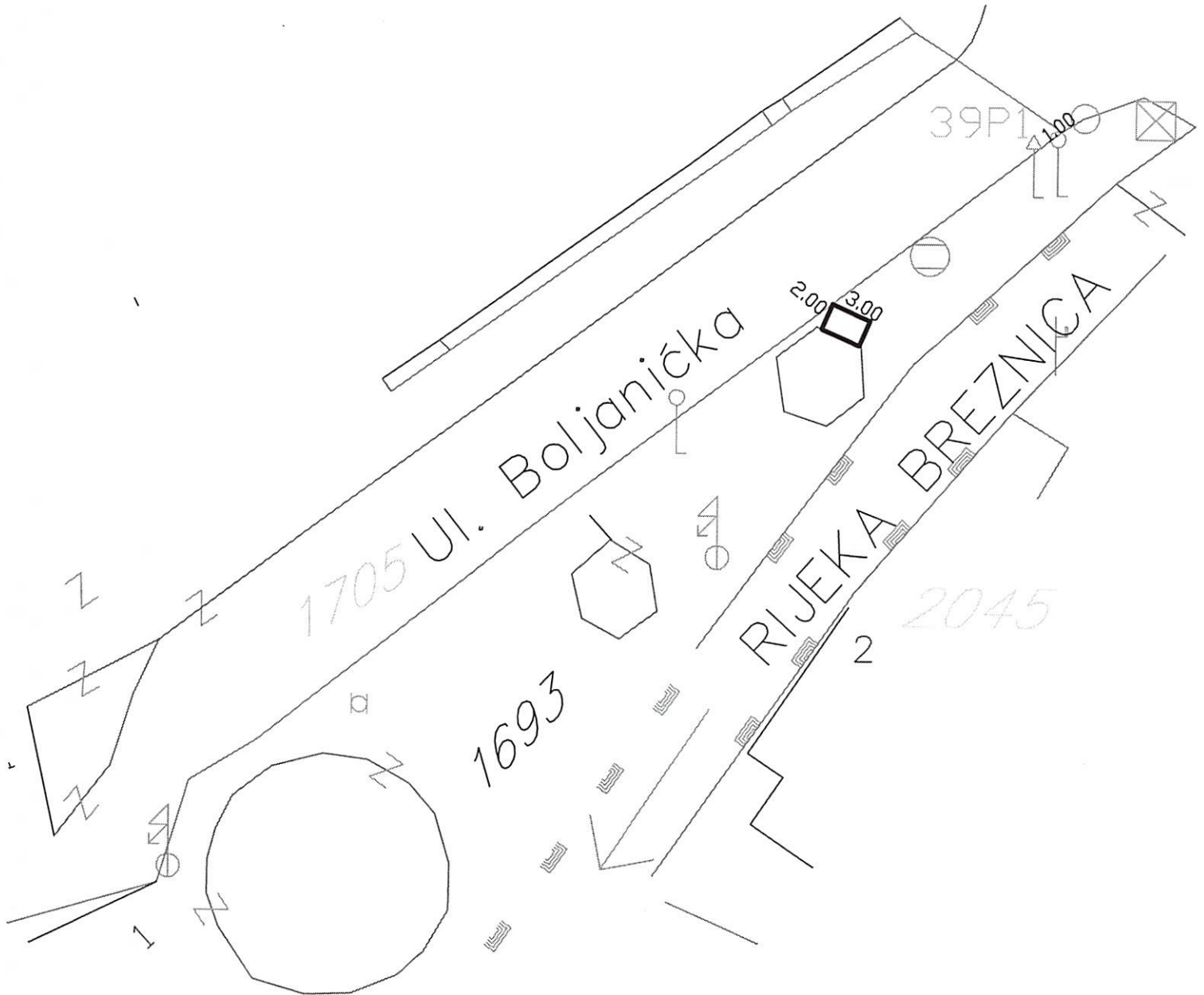

Pljevlja, 15.06.2021.god.



obradila:
Mazalica Svetlana



CRNA GORA
OPŠTINA PLJEVLJA
Sekretarijat za uređenje prostora
Broj: UPI-05-332/21-199/2
Pljevlja, 16.06.2021.god.

URBANISTIČKO TEHNIČKI USLOVI za postavljanje izloga

Sekretarijatu za uređenje prostora opštine Pljevlja, obratio se **KEČEVIĆ SAMIR** zahtjevom broj UPI-05-332/21-199/1 od 08.06.2021. god. za postavljanje izloga ispred poslovnog objekta **STR „JAFFA“**, na kat. parceli 1693 KO Pljevlja u ulici Boljanička (I zona).

Prostor za izlog je dio površine uz i ispred pomenutog poslovnog objekta. Zauzima površinu dimenzija 2,00m x 3,00m i služiće za izlaganje robe radi prodaje. Prostor mora biti slobodan, bez ograđivanja, radi nesmetanog kretanja pješaka. Dati prostor se ne smije ograđivati niti natkrivati čvrstom konstrukcijom koja se ne može demontirati nakon isteka perioda za postavljanje tende.

Ukupna površina izloga je **6,00 m²**.

Obradila:

Azra Suljović, dia