



Crna Gora
Opština Pljevlja

Adresa: Kralja Petra I br.48
84210 Pljevlja,
Crna Gora
tel: +382 52 321 305
fax: +382 52 300 188
www.pljevlja.me

Sekretarijat za uređenje prostora

Br: UP/I-05-332/21-301/5

29.12.2021.godine.

Sekretarijat za uređenje prostora opštine Pljevlja, nadležan u smislu čl. 10. Odluke o organizaciji i načinu rada lokalne uprave opštine Pljevlja („ Sl. list CG “ - opštinski propisi br. 1/19), rješavajući po zahtjevu **DOO „ ČISTOĆA “ PLJEVLJA** kojim je tražilo izdavanje odobrenja za korišćenje javne površine za postavljanje uređaja za naplatu parkiranja – parkomata, na šetalištu, na kat.parceli br. 4625 KO Pljevlja, u ul. Kralja Petra I, na osnovu čl. 4, 5, 15, i 16. Odluke o privremenim objektima („ Sl .list CG “ - opštinski propisi br. 27/15) i čl. 18. ZUP - a („ Sl .list CG “, br. 56/14, 20/15, 40/16 i 37/17), **donosi**

RJEŠENJE

ODOBRAVA SE DOO „ ČISTOĆA “ PLJEVLJA korišćenje javne površine za postavljanje uređaja za naplatu parkiranja – parkomata, na šetalištu , na kat. parceli br. 4625 KO Pljevlja, u ul. Kralja Petra I (**I zona**), dimenzija 1,60 m x 0,80 m, u površini od $P = 1,28 \text{ m}^2$, u vremenskom periodu od 13.08.2021.godine do 13.08.2022.godine, u svemu prema urbanističko tehničkim uslovima br : UP/I-05-332/21-301/2 od 17.11.2021.godine koji su sastavni dio ovog rješenja.

Pri korišćenju javne površine korisnik je dužan održavati komunalni red, a nakon isteka roka za koji je odobreno privremeno korišćenje javne površine imenovani je dužan istu dovesti u prvobitno stanje.

Obrazloženje

DOO „ ČISTOĆA “ PLJEVLJA, PIB 02731657, ul. Narodne revolucije bb, obratilo se ovom organu zahtjevom br : UP/I-05-332/21-301/1 od 04.11.2021.godine kojim je tražilo da mu se odobri korišćenje javne površine za postavljanje uređaja za naplatu parkiranja – parkomata, na šetalištu, u ul. Kralja Petra I, na kat. parceli br. 4625 KO Pljevlja .

Postupajući po zahtjevu, ovaj organ je izdao urbanističko tehničke uslove br : UP/I-05-332/21-301/2 od 17.11.2021.godine sa skicom lokacije uređaja za naplatu parkiranja – parkomata, na kat. parceli br. 4625 KO Pljevlja i utvrdio da su ispunjeni uslovi iz čl. 4, 5, 15 . i 16. Odluke o privremenim objektima („ Sl. list CG “ – opštinski propisi br. 27/15) za donošenje traženog rješenja pa je odlučeno kao u dispozitivu.

Taksa po ovom rješenju iznosi 3,00 evra u skladu sa tarifnim brojem 4. Odluke o lokalnim administrativnim taksama („Sl. list CG “ – opštinski propisi br. 43/20) i istu je podnosilac zahtjeva uplatio.
UPUTSTVO O PRAVNOJ ZAŠTITI : Protiv ovog rješenja može se izjaviti žalba Glavnom administratoru opštine Pljevlja u roku od 15 dana od dana dostavljanja, a preko ovog organa. Žalba se taksira sa 4,00 evra administrativne takse .

Obradila :

Majda Osmankadić, dipl. pravnik



SEKRETAR
Mira Čolović

DOSTAVLJENO: 1 x Imenovanom
1x Sekretarijatu za uređenje prostora
1x Upravi lokalnih javnih prihoda
1x Komunalnoj policiji
1x Sekretarijatu za inspeksijske poslove
1x Sekretarijatu za privredu
①x Kabinetu predsjednika
1x Uz predmet
1x a/a



SKICA

Korisnik: D.O.O „Čistoća“ Pljevlja
postavljanje uređaja za naplatu parkinga
na kat. parceli br. 4625 K.O. Pljevlja
P=1.28m²

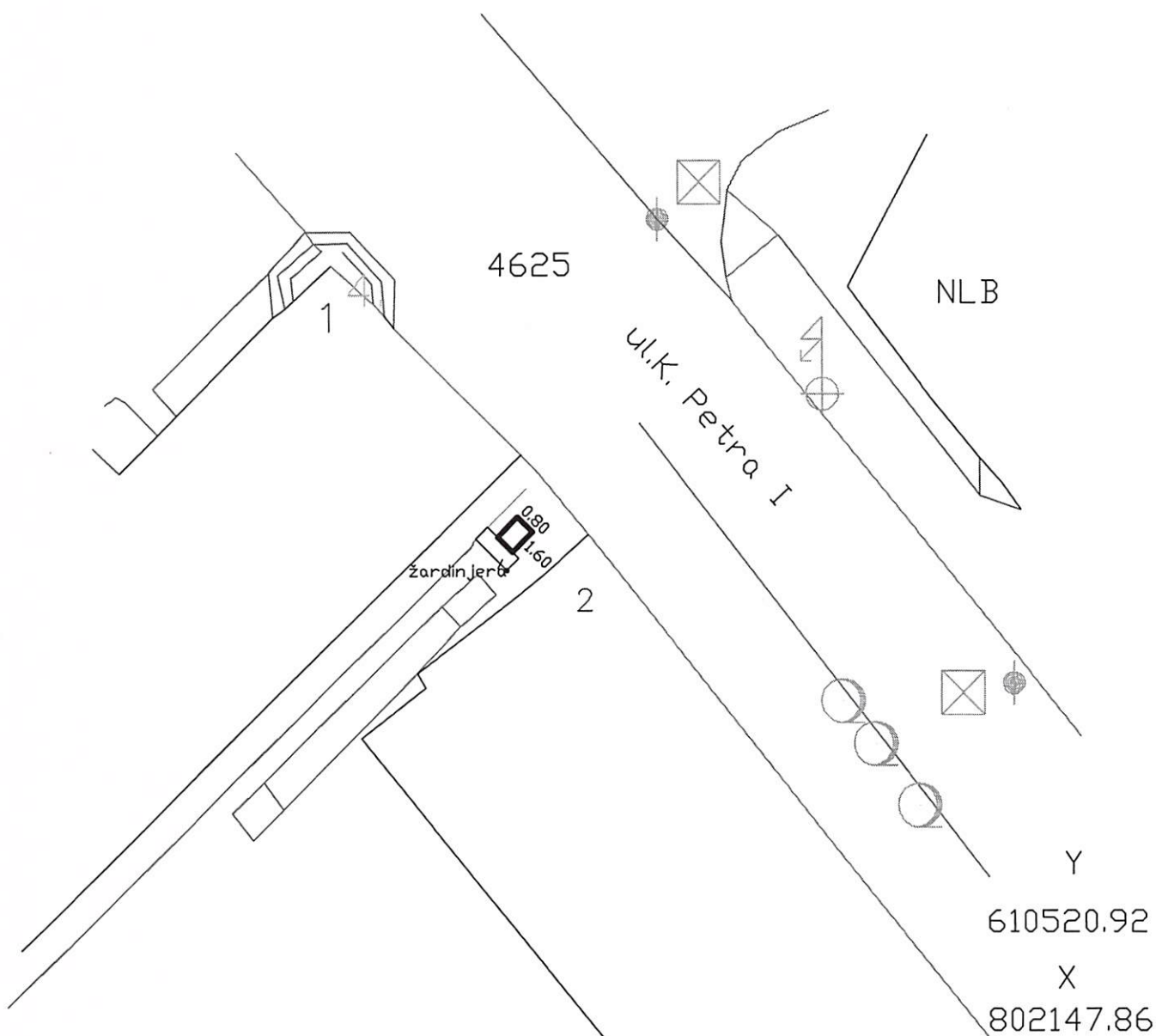

Pljevlja, 15.11.2021.god.



obradila:
Mazalica Svetlana



CRNA GORA
OPŠTINA PLJEVLJA
Sekretarijat za uređenje prostora
Broj: UPI-05-332/21-301/2
Pljevlja, 17.11.2021.god.

URBANISTIČKO TEHNIČKI USLOVI za postavljanje parkomata

Sekretarijatu za uređenje prostora opštine Pljevlja, obratilo se **DOO „ČISTOĆA“ - PLJEVLJA** zahtjevom, broj UPI-05-332/21-301/1 od 04.11.2021. godine, za postavljanje uređaja za naplatu parkiranja na šetalištu, u ul. Kralja Petra I, na kat. parceli 4625 KO Pljevlja (I zona).

Uređaj za naplatu parkiranja - parkomat je slobodnostojeći namjenski objekat koji se postavlja na gotovu uređenu površinu, prema skici koja je sastavni dio ovih uslova. Parkomat dimenzija 1.60m x 0.80m postavlja se u ul. Kralja Petra I, tako da svojim oblikom, bojom, izgledom i mjestom postavljanja ne smije ometati pješačku putanju.

Površina za postavljanje parkomata je **1,28m²**.

Obradila:

Azra Suljović, dia